

Längs zusammenlegen (a auf b und c auf d). Mittelteile (e und f) auseinander ziehen.

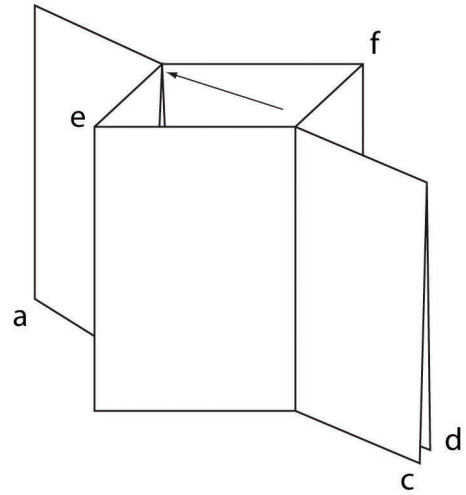

Jetzt noch den Mittelteil quer zum Rest zusammenschieben.

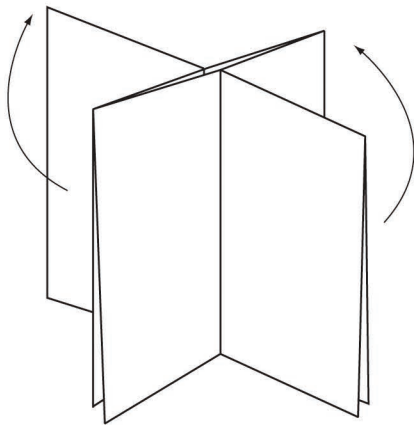

Beide Hälften zusammenlegen.

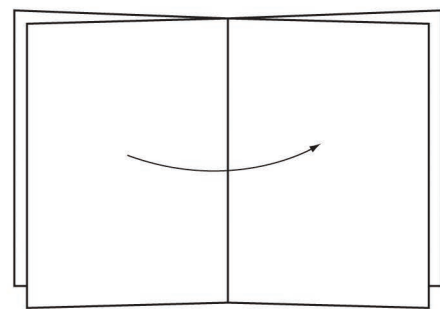

Fertig!